



DX480/500LCA-HD (TRABAJO PESADO)

Potencia del motor : (SAE J1349) 238 kW (318 HP) a 2000 rpm / 238 kW (318 HP) a 2000 rpm

Peso operativo : 48.400 - 50.200 kg / 51.100 - 52.900 kg

Capacidad de la cuchara (SAE) : 1,8 - 2,86 m³ / 0,92 - 3,28 m³



Puntos Clave



Calidad, confiabilidad y durabilidad excelentes

Las excavadoras DX480LCA-HD & DX500LCA-HD están construidas para lograr la máxima productividad y los mejores ciclos de tiempo en la industria, gracias a la gran estabilidad de la máquina, su gran fuerza de excavación y un torque de giro significativamente incrementado.

COMODIDAD Y MANEJO

- Cabina amplia y rediseñada, con bajos niveles de ruido y vibraciones.
- Visión panorámica mejorada.
- Aire acondicionado con control climático y asiento calefaccionado con suspensión neumática.
- Joystick e interruptores integrados en el apoyabrazos: precisión en el trabajo. Todos los interruptores están agrupados y ubicados de forma ergonómica.
- Tres modos de trabajo y tres de potencia, para lograr una máxima eficiencia.
- Monitor color LCD nuevo y fácil de usar, con un acceso total a los datos de configuración y mantenimiento de la máquina.

CONFIABILIDAD

- Especificaciones que garantizan su durabilidad en todas las condiciones de uso rigurosas y trabajos pesados.
 - Pluma, brazo y cilindros para trabajos pesados.
 - Nueva cuchara de clase H, y dientes de nuevo diseño.
 - Cabina de tipo ROPS (Estructura de Protección contra vuelcos).
 - Cubierta inferior reforzada para trabajos pesados.
 - Protector del tren de orugas enterizo.
- Motor mecánico con filtros de alta eficiencia.
- Chasis reforzado en X, con muelle y ruedas guía de oruga integradas más un duradero bastidor de orugas de sección rectangular y eslabones sellados autolubricados.
- Disposición confiable y bien protegida de las mangueras hidráulicas y de los circuitos eléctricos y del lubricante, con trazados simples y óptimos.

RENDIMIENTO Y PRODUCTIVIDAD

- Sistema e-EPOS (Sistema Electrónico de Optimización de la Potencia) y función de aumento de la potencia hidráulica, que optimiza la combustión y minimiza las emisiones.
- 28% de incremento del torque de giro y 12% de incremento de la fuerza de tracción, en comparación con el modelo anterior.
- Tuberías del martillo hidráulico provistas de filtros.

RENDIMIENTO DEL COMBUSTIBLE

- El combustible rinde 5 % más que en el modelo anterior.
- Eficiente conversión de la salida del motor en potencia hidráulica, que posibilita un mejor rendimiento de combustible y menores costos.
- El mejor filtro de aire en su categoría, con elemento doble y separador de prefiltrado Turbo, permiten el máximo rendimiento de combustible.

MANTENIMIENTO Y SEGURIDAD

- Electrónica simplificada.
- Fácil acceso a todos los componentes de mantenimiento.
- Datos de mantenimiento disponibles directamente desde el panel de control.
- Prefiltro de combustible con separador de agua.
- Acceso desde PC para mantenimiento y reparaciones.
- Función de autodiagnóstico.
- Piezas confiables Doosan.
- Batería de gran capacidad (150 Ah).
- Bujes bien lubricados y un engrase de tipo óptimo.



Confiabilidad



Especificaciones que garantizan su durabilidad en todas las condiciones severas de uso y trabajos pesados.



Pluma, brazo y cilindros para trabajos pesados.



Buje tipo EM



Cuchara y dientes de clase H de nuevo diseño



Cabina para trabajos pesados



Motor mecánico con filtros de alta eficiencia



Protector del tren de orugas de tipo enterizo y componentes del chasis totalmente resistentes a los trabajos pesados



Mangueras hidráulicas mejoradas

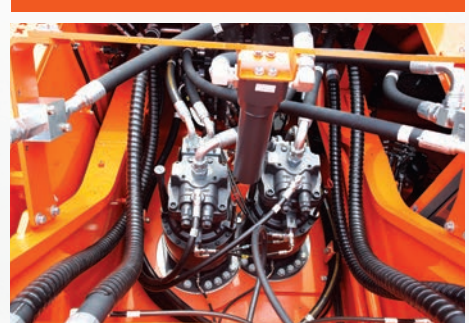

Cubierta inferior reforzada para trabajos pesados



Rendimiento y Estabilidad :

Máximo rendimiento del motor propio Doosan

- El motor propio Doosan es perfectamente compatible con el sistema hidráulico y aporta gran potencia.
- El motor mecánico posee alta resistencia a la humedad, el polvo, y al combustible de mala calidad.

Motor Doosan DX480LCA-HD y DX500LCA-HD

Fabricante y modelo	DOOSAN DE12TIS - 6 cilindros
Presión barométrica	760 mmHg (20 °C)
Ventilador de refrigeración	Ø 914,4 mm , 8 paletas, de succión
Alternador	12 V x 50 A
Filtro de aire de dos elementos	Instalado: Ø 381 mm x 530 mm
Silenciador	Instalado: Ø 400 mm x 920 mm
Potencia (máx., nominal)	238 kW (323 PS) a 2000 rpm (DIN 6271)
	238 kW (318 HP) a 2000 rpm (SAE J1349)
Torque (máx.)	139 kgf·m (1363 N·m) a 1300 rpm



Giro rápido y silencioso gracias al mayor torque de giro

El motor de giro minimiza las sacudidas durante la rotación y aporta un mayor torque para garantizar ciclos rápidos en los lugares de obra dificultosos.



Torque de giro (kg.m)

15.500

↑

28%
EN MÁS

12.900

DX500LCA-HD
S500LC-V



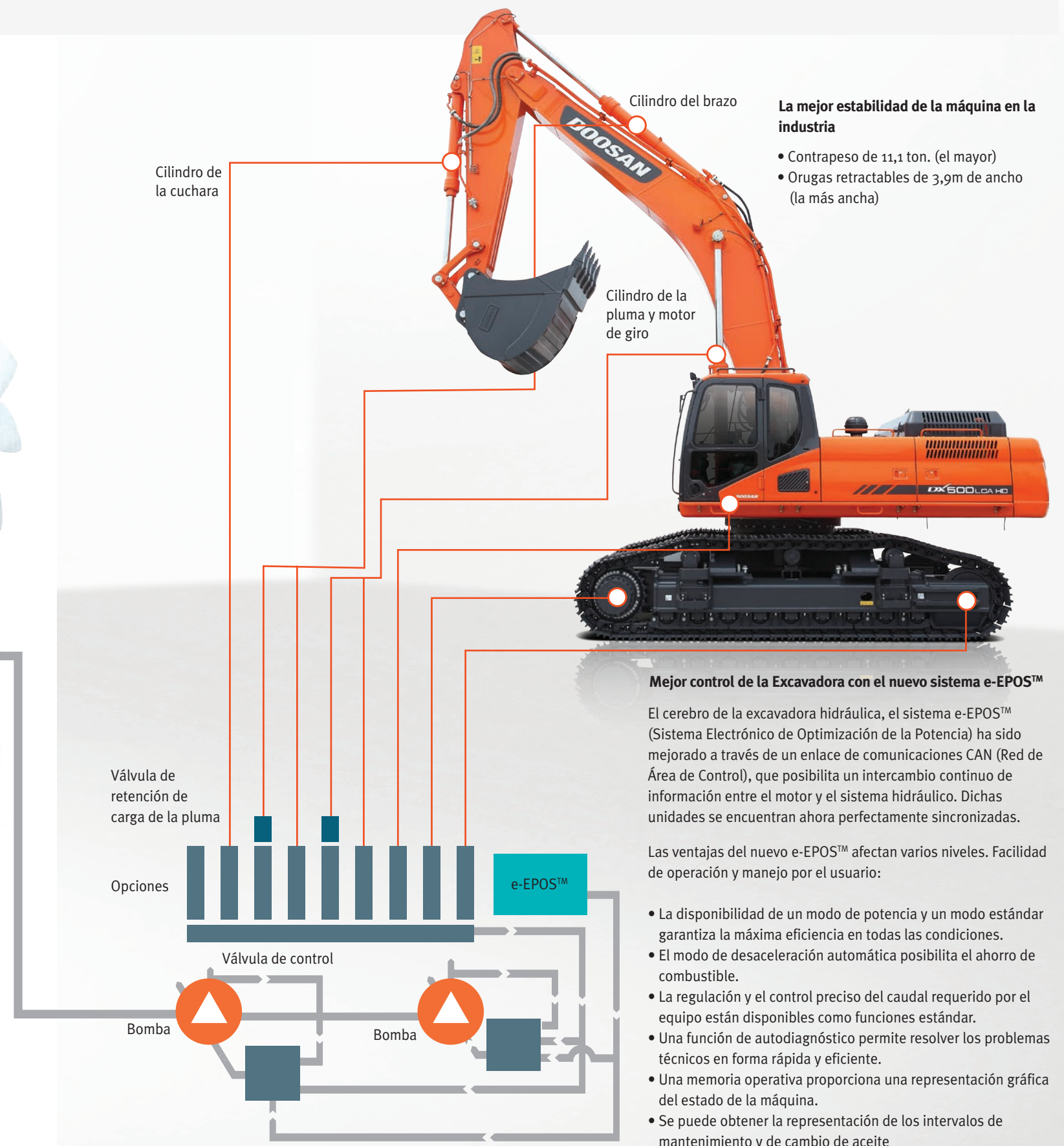



CORTE DE ALIVIO

para evitar el pasaje de un caudal innecesario

1. Normalmente, la bomba tiende a suministrar caudal incluso después de alcanzar la presión máxima en el sistema, a causa de los rigurosos lugares de trabajo y las grandes cargas.
2. La tecnología de corte de alivio de Doosan evita la transferencia de caudal innecesario para mantener el nivel de trabajo en el valor máximo, a la vez que reduce el consumo de combustible.

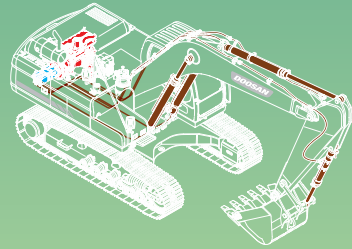

CORTE DE ALIVIO

La tecnología de corte de alivio ahorra el 20~30% de consumo de combustible, en el caso de cargas de trabajo pesadas.



PALANCA DE CONTROL

para prevenir el consumo innecesario de combustible

1. Cuando el operador se toma un descanso con el joystick fijo, tanto el motor como la bomba quedan en modo standby con la máxima tasa de rotación y potencia hidráulica. En ese caso, se produce un consumo innecesario de combustible.

PALANCA DE CONTROL OPTIMIZADA

Consumo de combustible en operación



OPTIMIZADA REDUCCIÓN AUTOMÁTICA

2. La tecnología de reducción automática controla el motor con eficacia y previene el consumo innecesario de combustible, mientras mantiene el motor en modo standby. Además, la tecnología optimizada de control de palanca controla la bomba con eficacia para conservar la potencia de la bomba en el máximo nivel y prevenir el consumo de combustible cuando el sistema está apagado.

Al accionar el joystick, la tasa de rotación del motor y la potencia hidráulica máxima de la bomba aumentan de forma simultánea para lograr un consumo eficiente de combustible. La tecnología de Doosan permite operar el sistema con la máxima potencia en todo momento.

En reducción automática, usted puede ahorrar el 90% del combustible que gastaría en operación.

Consumo de combustible en reducción automática



IGUALACIÓN DEL MOTOR Y DE LA BOMBA

para reducir el tiempo de respuesta de igualación del sistema

1. Es habitual que el tiempo de respuesta del sistema (el tiempo para generar la potencia nominal a partir de la potencia mínima) sea más lento que la velocidad de respuesta de la bomba. En tal caso, la bomba queda en modo standby hasta que el motor llega a la potencia nominal y genera un consumo innecesario de combustible. Además, se suministra más combustible al motor para igualar la velocidad de la bomba con el motor, lo que provoca más humos de escape.
2. La igualación del motor y la bomba, una nueva tecnología de Doosan, resuelve estos problemas por completo. El tiempo de respuesta de igualación entre la bomba y el motor reduce con eficiencia el consumo innecesario de combustible, así como los humos de escape.

IGUALACIÓN DEL MOTOR Y DE LA BOMBA

El tiempo de respuesta de igualación entre la bomba y el motor posibilita un mayor rendimiento, con un menor consumo de combustible.



Funciones
"NUEVA LÓGICA

dinámicas eficientes de Doosan
DE CONTROL" para un mejor rendimiento de combustible

Comodidad y manejo

- 1 Indicadores
- 2 Modos de navegación, cámara de vista trasera, selector de pantallas
- 3 Modos de trabajo, reducción automática y control de caudal



3 modos de trabajo, para cualquier uso

- Modo unidireccional
- Modo bidireccional
- Modo de excavación

3 modos de potencia: la máxima eficiencia

- Modo de potencia
- Modo estándar
- Modo económico

Más espacio, mayor visibilidad, aire acondicionado con control climático, un asiento realmente cómodo... Estos son los elementos que aseguran que el operador pueda trabajar en las mejores condiciones posibles. Además, un nuevo monitor color LCD de 7" TFT, muy fácil de usar, ofrece un acceso pleno a los datos de configuración y mantenimiento de la máquina, lo que permite trabajar de forma segura y confiada controlando todas las condiciones con precisión.



Cabina rediseñada, amplia y cómoda

La cabina está montada sobre elementos viscosos especiales que aíslan las vibraciones, absorben los impactos y limitan los ruidos, para mejorar la comodidad del operador.



- 1 Cómodo asiento deslizable de dos posiciones
- 2 Conjuntos de Controles (Función Telescópica)

Panel de control

El panel de control es claro, simple de leer y en posición favorable para el uso, permitiéndole a usted trabajar de manera segura y confiable.

Operación sencilla

Operaciones de nivelación, movimientos de elevación de cargas y maniobras complicadas: todas se controlan con facilidad y precisión mediante las palancas de control. Los botones, integrados en las palancas, operan los equipos adicionales (ganchos, machacadoras, pinzas) y activan la función de aumento de la potencia.



Aire acondicionado con control climático

El aire acondicionado, de alto rendimiento y con control electrónico, presenta 5 modos operativos distintos, por lo que el operador puede regular la corriente de aire de acuerdo a las necesidades. También está disponible una función de recirculación de aire. La temperatura puede regularse entre 17°C (62 °F) y 32 °C (90 °F) en intervalos de 0,5 °C (1 °F).



Otras funciones

- 1 Compartimiento para teléfono móvil
- 2 Tomacorriente de 12 V
- 3 Asiento calefaccionado con suspensión neumática (opcional)
- 4 Encendedor de cigarrillos
- 5 Antena en el vidrio
- 6 Cámara trasera (opcional): la visión clara de lo que sucede detrás de la máquina mejora la seguridad y la tranquilidad.



Piezas accesibles El acceso a los diversos radiadores es realmente fácil, lo que facilita su limpieza. Las partes del motor pueden alcanzarse sin problemas desde los paneles superior y lateral.



Prefiltro de combustible con separador de agua Mediante el uso de filtros múltiples se obtiene una alta eficacia en el filtrado del combustible. Lo anterior incluye un prefiltro de combustible que posee un separador de agua que elimina la humedad, las suciedades y las partículas extrañas del combustible. Para facilitar el mantenimiento, hemos instalado una válvula de purga de combustible.



Filtro de aire con separador por filtración previa de polvo El depurador de aire forzado de gran capacidad elimina más del 99% de las partículas suspendidas en el aire. Lo anterior reduce el riesgo de contaminación del motor y aumenta el intervalo entre limpiezas y cambio de cartuchos. El sistema de prefiltro elimina el polvo mediante la fuerza centrífuga.



Puntos de engrase a distancia Para facilitar el mantenimiento, los puntos de engrase del brazo y la pluma se encuentran centralizados. La pluma y el brazo cuentan con puntos de engrase remotos y agrupados.

Filtro de retorno del aceite hidráulico
La protección del sistema hidráulico es ahora más eficaz gracias al uso de la tecnología de filtración por fibra de vidrio en el filtro principal de retorno del aceite. Con más del 99,5 % de partículas extrañas filtradas, aumenta el intervalo entre cambios de aceite.

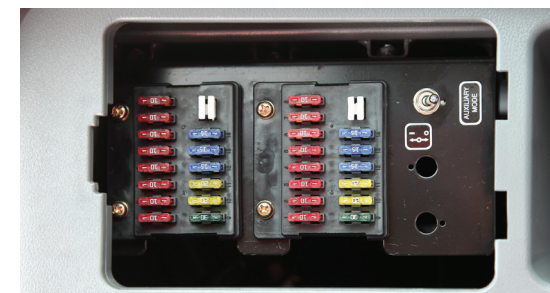

Cómoda caja de fusibles
La caja de fusibles se encuentra en el compartimento de almacenamiento junto al asiento, en un ámbito despejado y de fácil acceso.



Monitoreo por PC
Una función de monitoreo por PC permite conectarse al sistema e-EPOS. De esta manera, durante el mantenimiento es posible controlar varios parámetros, como las presiones de las bombas, la rotación del motor y la velocidad del motor. Estos datos pueden almacenarse e imprimirse para su posterior análisis.



Manija inferior de la puerta de la cabina



Nueva caja de baterías
a. Superficie antideslizante más grande
b. Nuevo resorte, para facilitar la inmovilización
c. Interruptor de corte más fácil de alcanzar
d. Nuevo dispositivo de bloqueo



Nuevo pasamanos y baranda
Los nuevos accesorios ahora están de acuerdo con las normas ISO 2867:2007. El acceso se ha visto facilitado y los accesorios han sido fuertemente reforzados.



La pasarela (plataforma) es de dotación estándar en los modelos DX480LCA y DX500LCA
Existe una mayor superficie antideslizante en la estructura superior, para mayor seguridad.

Especificaciones técnicas

Cuchara

				DX480LCA-HD Ancho 3,90 m - CW: 8,5 ton				DX480LCA-HD Fijo 3,59 m - CW: 9,0 ton.				DX480LCA-HD Angosto 3,57 m - CW: 9,0 ton.			
Tipo de cuchara	Capacidad (m³)	Ancho (mm)		Peso (kg)	Pluma				Brazo						
		Con cortadores laterales	Sin cortadores laterales		7,1 m HD	7,1 m	7,1 m HD	7,1 m	7,1 m HD	7,1 m	7,1 m HD	7,1 m			
		SAE			3,35 m HD	3,98 m	3,35 m HD	3,98 m	3,35 m HD	3,98 m	3,35 m HD	3,98 m			
GP	1,80	1474	1381	1718	A	A	A	A	A	B	B	A	A		
	2,14	1682	1588	1910	A	A	A	A	C	C	B	B			
	2,39	1837	1744	2027	B	B	A	B	D	D	C	C			
	2,86	2130	2037	2279	D	D	C	C	X	X	D	D			
Clase H	1,80	-	1200	1689	A	A	A	A	A	B	A	A			
	2,07	-	1350	1800	A	A	A	A	C	C	A	B			
	2,35	-	1500	1960	A	B	A	B	D	D	B	C			
	2,72	-	1700	2108	C	C	B	C	D	-	C	D			
	2,91	-	1800	2232	D	D	C	C	-	-	D	D			
Carga máxima de agarre (carga+cuchara)				6967	6537	7272	6823	5475	5147	6222	5845				

				DX500LCA-HD Ancho 3,90 m - CW: 11,1 ton.				DX500LCA-HD Fijo 3,59 m - CW: 11,1 ton.				DX500LCA-HD Angosto 3,57 m - CW: 11,1 ton.			
Tipo de cuchara	Capacidad (m³)	Ancho (mm)		Peso (kg)	Pluma				Brazo						
		Con cortadores laterales	Sin cortadores laterales		6,3m HD	6,3m HD	11,1m	6,3m HD	6,3m HD	11,1m	6,3m HD	6,3m HD	11,1m		
		SAE			2,4m HD	2,9m HD	8,0m	2,4m HD	2,9m HD	8,0m	2,4m HD	2,9m HD	8,0m	2,4m HD	2,9m HD
DC	1,12	-	1500	1002	X	X	X	X	X	X	X	X	X	X	X
	1,37	-	1800	1117	X	X	X	X	X	X	X	X	X	X	X
GP	0,92	1236	1173	697	X	X	A	X	X	A	X	X	D	X	C
	1,80	1474	1381	1718	A	A	X	A	A	X	A	A	X	A	X
	2,14	1682	1588	1910	A	A	X	A	A	X	A	A	X	A	X
	2,39	1837	1744	2027	A	A	X	A	A	X	A	A	X	A	X
	2,86	2130	2037	2279	A	A	X	A	A	X	A	A	X	A	X
Clase H	1,80	-	1200	1689	A	A	-	A	A	-	A	A	-	A	-
	2,07	-	1350	1800	A	A	-	A	A	-	A	A	-	A	-
	2,35	-	1500	1960	A	A	-	A	A	-	A	A	-	A	-
	2,72	-	1700	2108	A	A	-	A	A	-	A	A	-	A	-
	2,91	-	1800	2232	A	A	-	A	A	-	A	A	-	A	-
	3,28	-	2000	2380	B	B	-	B	B	-	B	B	-	B	-
Carga máxima de agarre (carga+cuchara)				11.237	10.490	2764	11621	10852	2923	8875	8287	1889	9882	9228	2121

A: Apropriado para materiales con densidad de 2100kg/m³ (3500lb/yd³) o menos
 B: Apropriado para materiales con densidad de 1800kg/m³ (3000lb/yd³) o menos
 C : Apropriado para materiales con densidad de 1500kg/m³ (2500lb/yd³) o menos
 D: Apropriado para materiales con densidad de 1200kg/m³ (2000lb/yd³) o menos
 Según ISO 10567 y SAE J296, la longitud del brazo no incluye la abrazadera de cambio rápido.
 La recomendación de oruga se basa en la estabilidad de la máquina y toma en consideración la carga de vuelco con una determinada densidad de material, por lo que debe respetarse de forma rigurosa.
 Es más recomendable utilizar un tamaño menor de cuchara que el recomendado al trabajar en condiciones y aplicaciones exigentes, para garantizar una mayor durabilidad.
 X: No se recomienda

Equipos estándar y opcionales

Equipos estándar

MOTOR

- Motor diésel DOOSAN DE12TIS con Sistema e-EPOS, inyección directa, enfriado por agua, compatible con Nivel II
- Función de reducción automática

SISTEMA HIDRÁULICO

- Regeneración de caudal de pluma y brazo
- Válvulas preventoras de rebote de giro
- Entradas de repuesto (válvula)
- Función de incremento de potencia con un solo toque
- Tuberías para martillo hidráulico
- Sellos de amortiguación y contaminación para los cilindros
- Control del caudal hidráulico auxiliar desde el panel de control

CABINA E INTERIOR

- Cabina insonorizada y montada sobre soportes viscosos
- Asiento con apoyacabeza y apoyabrazos regulables
- Ventanilla en el techo
- Aire acondicionado con control climático
- Ventanilla frontal de tipo elevable con parasol enrollable y ventana frontal inferior extraíble
- Ventanilla frontal izquierda corrediza
- Limpiaparabrisas superior intermitente
- Desempañador automático en la ventanilla trasera
- Palancas de control regulables PPC para brazo, pluma, cuchara y giro, con botones hidráulicos auxiliares.
- Pedales y palancas manuales de desplazamiento.
- Monitor color LCD de 7" (18 cm)
- Dial de control velocidad del motor (RPM)
- 3 modos operativos y 3 modos de trabajo
- Cinturones de seguridad
- Encendedor de cigarrillos y cenicero
- Luz en el techo
- Portavasos
- Múltiples compartimientos de almacenamiento
- Área de almacenamiento de herramientas
- Caja térmica
- Piso plano, amplio y fácil de limpiar
- Tecla maestra
- Protección contra robos
- Altoparlantes y conexiones para radio
- Panel de control remoto de radio y audio
- Tomacorriente adicional de 12 V.
- Puerto de comunicación en serie para interfase de PC laptop
- Radio MP3/USB con reproductor de CD

SEGURIDAD

- Pasamanos grande, peldaños y plataforma
- Freno de mano y pasador de bloqueo de giro en la cabina
- Placas metálicas antideslizantes convexas
- Palanca hidráulica de traba de seguridad
- Vidrios de seguridad
- Martillo para escapes de emergencia
- Articulaciones reforzadas de acero fundido
- Tapa de combustible y paneles de cubiertas bloqueables
- Interruptor de corte de batería
- Interruptores de parada de emergencia del motor y control de la bomba hidráulica
- Sistema de prevención de recalentamiento del motor
- Sistema de prevención de re-arranques del motor
- Cubierta plástica para el techo
- Espejo retrovisor con luz

OTROS

- Pluma DX480LCA-HD: 7,1 m HD – Brazo: 3,5 m HD / Pluma DX500LCA-HD: 6,3m HD Pluma – 2,4m/2,9m HD Brazo
- Contrapeso DX480LCA-HD: 8500 kg / DX500LCA-HD: 11.100 kg
- Preparación para zonas tropicales.
- Disposición óptima y bien protegida de los conductores eléctricos, las mangueras hidráulicas y el circuito de lubricación.
- Filtro de aire de elemento doble y separador de polvo Turbo prefiltrado.
- Filtro de combustible + prefiltrado de combustible con sensor de separación de agua.
- Bomba de llenado de combustible.
- Filtro antipolvo para radiador/enfriador de aceite
- Función de autodiagnóstico.
- Luces de trabajo (2 delanteras en el chasis, 2 delanteras en la cabina, 2 en la pluma y 1 trasera) con alternador (12 V, 50 A).
- Bocina eléctrica
- Sistema hidrostático de desplazamiento de 2 velocidades con cambios automáticos.
- Engrase remoto de las articulaciones del círculo de giro y el grupo operativo.
- Tuberías y filtro para el martillo hidráulico.
- Cubierta inferior HD
- Buje tipo EM

CHASIS INFERIOR

- Chasis inferior variable de 3,34 m – 3,90 m (regulable mecánicamente).
- Regulador hidráulico de las orugas.
- Protector del tren de orugas enterizo.
- Acoples de orugas engrasados y sellados.
- Zapata con garra triple de 600 mm.

Equipos opcionales

CABINA E INTERIOR – CABINA ROPS CON AIRE – ASIENTO DE SUSPENSIÓN

- Asiento calefaccionado con suspensión neumática regulable, y apoyacabeza y apoyabrazos regulables.
- Resguardo contra la lluvia
- Cambio de modo de joystick.

SEGURIDAD

- Cabina FOGS: guardas de cabina superior y frontal (ISO 10262).
- Guardas superior e inferior para la ventanilla frontal.
- Válvulas de seguridad para los cilindros de la pluma y el brazo.
- Dispositivo de alarma por sobrecargas
- Baliza rotativa o baliza rotativa telescópica.
- Cámaras trasera y lateral.
- Alarma de desplazamiento y de giro.
- Espejo retrovisor derecho adicional.

OTROS

- Brazos DX480LCA-HD: 2,40 m HD, 2,90 HD o 3,98 m
- Brazos DX500LCA-HD: 3,35 o 8,00 m SLR - pluma: 11,00 m SLR
- Calentador de combustible
- Tubería hidráulica para cucharas machacadoras, de acople rápido, bivalvas, de inclinación y rotativas.
- Función de flotación de la pluma.
- Limpiaparabrisas para la ventanilla delantera inferior.
- Caudal de bomba doble.
- Filtro de aire lavado con aceite
- Juegos de herramientas y piezas de repuesto para el primer servicio técnico.
- 6 luces de trabajo adicionales (2 delanteras en el chasis, 4 delanteras en la cabina, 2 traseras en la cabina, 2 en la pluma y 1 trasera) con alternador (24 V, 80 A).
- Guardas para las luces de trabajo (pluma).

CHASIS INFERIOR

- Zapata de 600 mm con garra doble y zapata con garra triple de 750, 800 y 900 mm.
- Guarda para toda la extensión de la oruga

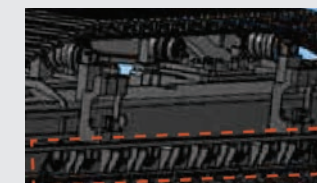

GUARDA PARA TODA LA EXTENSIÓN DE LA ORUGA

Protección extra contra deslices de las orugas.



CABINA FOGS O GUARDAS DELANTERAS

Para mayor seguridad en aplicaciones específicas.



ALCANCE SUPER LARGO - SLR Y SEMI SLR

Nuestras máquinas con alcance largo son ideales para tareas en tierra y en agua con un alcance máximo de unos 20 metros.



FILTRO DE AIRE LAVADO CON ACEITE

Mejora la limpieza de la toma de aire en zonas muy polvorientas, como ser en canteras.

Algunas de estas opciones pueden ser de provisión estándar en ciertos mercados. Algunas de estas opciones pueden no estar disponibles en ciertos mercados. Para obtener más información sobre disponibilidad o para adaptar una máquina a sus necesidades, consulte a un distribuidor DOOSAN.

Dimensiones

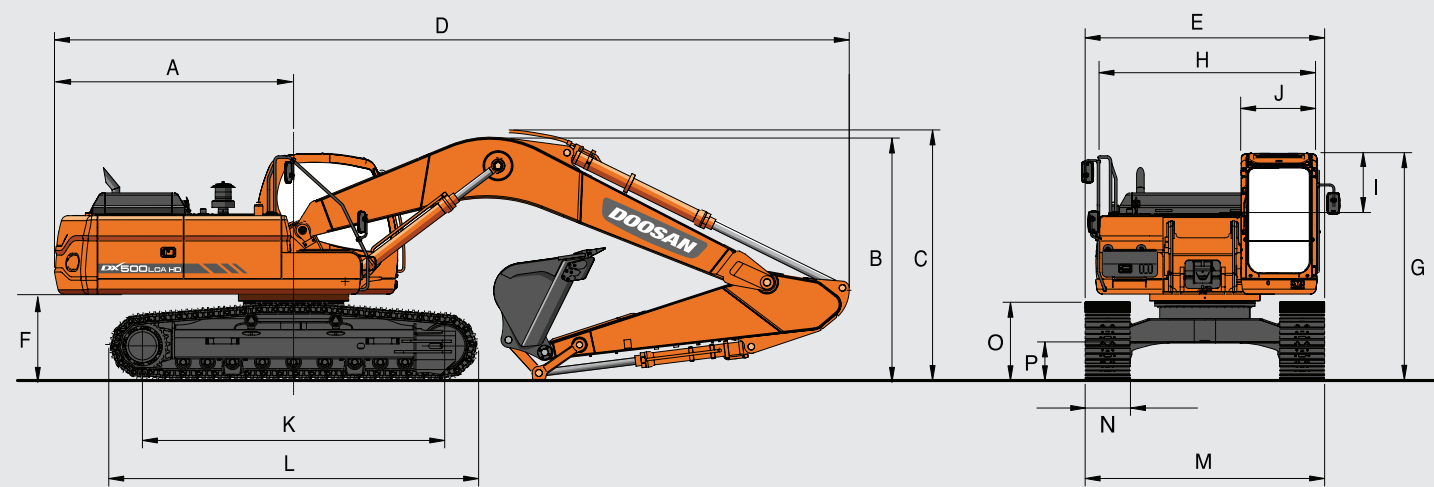

Dimensiones

	DX480LCA-HD				DX500LCA-HD			
	7100	7100	6300	11.000	7100	7100	6300	11.000
Longitud de la pluma, en mm	7100	7100	6300	11.000	7100	7100	6300	11.000
Longitud del brazo, en mm	3500	2900	3980	3350	2900	2400	8000	3350
Capacidad de la cuchara, en m³	2,14	2,39	1,80	2,14	3,20	3,60	0,92	2,39
Chasis inferior	Variable				Variable			
A. Radio de giro trasero, en mm	3700	3700	3700	3700	3700	3700	3700	3700
B. Altura para transporte (pluma), en mm	3580	3830	3840	3570	4010	3840	3990	
C. Altura para transporte (manguera), en mm	3730	3980	3990	3720	4200	4100	4070	4125
D. Longitud para transporte, en mm	12.130	12.230	12210	12.180	11.430	11.620	16.090	12.130
E. Ancho para transporte (estándar), en mm	3340	3340	3340	3350	3340	3340	3340	3340
F. Despeje del contrapeso, en mm	1460	1460	1460	1460	1460	1460	1460	1460
G. Altura de la cabina, en mm	3350	3350	3350	3350	3350	3350	3350	3350
H. Ancho del cuerpo, en mm	2990	2990	2990	2990	2990	2990	2990	2990
I. Altura de la cabina por encima del cuerpo, en mm	845	845	845	845	845	845	845	845
J. Ancho de la cabina, en mm	1010	1010	1010	1010	1010	1010	1010	1010
K. Distancia entre ejes de rodillos, en mm	4470	4470	4470	4470	4470	4470	4470	4470
L. Longitud de las orugas, en mm	5465	5465	5465	5465	5465	5465	5465	5465
M. Ancho del chasis inferior (estándar), en mm	3340 / 3900*	3340 / 3900*	3340 / 3900*	3340 / 3900*	3340 / 3900*	3340 / 3900*	3340 / 3900*	3340 / 3900*
N. Ancho de la zapata, en mm	600	600	600	600	600	600	600	600
O. Altura de las orugas, en mm	1210	1210	1210	1210	1210	1210	1210	1210
P. Distancia al suelo, en mm	770	770	770	770	770	770	770	770

(*) En posición retraída/extendida

Peso de los componentes

Ítem	unidad	DX480LCA-HD	DX500LCA-HD	Observaciones
Estructura superior sin el frente	kg	18.300	20.900	Con contrapeso
Contrapeso	kg	8500	11.100	
Conjunto de la estructura inferior	kg	19.300	10.800	Basado en equipo estándar*
Conjunto frontal	kg	3470	3470	
Pluma 6300 mm	kg	3825	3825	Incluyendo bujes
Pluma 7100 mm	kg	-	4500	SLR
Pluma 11.000 mm	kg	1530	1530	
Brazo 2400 mm	kg	1600	1600	Incluyendo bujes
Brazo 2900 mm	kg	1830	1830	
Brazo 3350 mm	kg	1850	-	SLR
Brazo 3980 mm	kg	-	2460	
Brazo 8000 mm	kg	1935 (2,14 m³GP)	2590 (3,20 m³HD)	
Cuchara	kg	400	400	
Cilindro de la pluma (c/u)	kg	610	610	
Cilindro del brazo	kg	370	370	150 kg para brazo de 8,0 m para el DX500LCA-HD

(*) : Frente estándar del DX480LCA-HD – Pluma de 7,1 m, Brazo de 3,35 m, Cuchara GP de 2,14 m³. Frente estándar del DX500LCA-HD – Pluma de 6,3 m, Brazo de 2,90 m, Cuchara HD de 3,20 m³.

Capacidades de izado

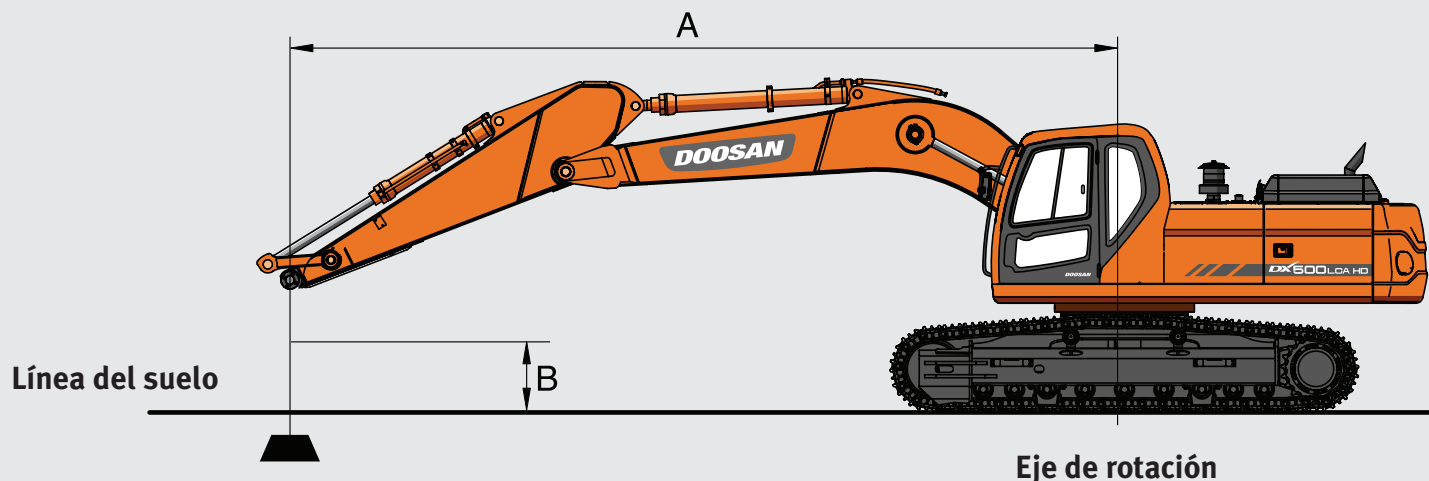

DX480LCA-HD: Configuración estándar

Orugas estándar: 3900 mm – Pluma HD: 7100 mm – Brazo HD: 3350 mm – Sin cuchara – Zapata: 600 mm - Contrapeso: 8500 kg Unidades: 1000 kg

A(m)	3	4,5	6	7,5	9	Alcance máx.	A(m)
B(m)							
9,0						10,83*	10,83*
7,5						10,81*	10,81*
6,0						10,81*	10,81*
4,5						10,61*	8,6
3,0						11,08*	8,36
1,5						11,08*	8,36
o (Suelo)						11,08*	8,36
-1,5	17,07*	17,07*	24,59*	21,63	18,78*	10,72	14,01
-3,0	26,20*	26,20*	22,23*	21,9	17,36*	9,86	13,69*
-4,5	23,09*	23,09*	18,42*	18,42*	14,51*	14,03	10,68*

Opción SLR

Orugas estándar: 3900 mm – Pluma HD: 7100 mm – Brazo HD: 3980 mm – Sin cuchara – Zapata: 600 mm DG - Contrapeso: 8500 kg Unidades: 1000 kg

A(m)	1,5	3	4,5	6	7,5	9	10,5	Izado máx.	A(m)
B(m)									
9,0								7,16*	7,16*
7,5								6,85*	6,85*
6,0								6,77*	6,77*
4,5								9,76*	8,99
3,0								10,78*	10,78*
1,5								10,04*	8,84
o (Suelo)								10,04*	8,84
-1,5	13,14*	13,14*	16,76*	16,76*	25,63*	21,66	19,16*	13,68	14,09
-3,0	19,05*	19,05	23,78*	23,78*	23,79*	21,82	18,20*	13,68	14,07
-4,5			27,31*	27,31*	20,61*	20,61*	16,03*	13,92	12,43*
-6,0					15,32*	15,32*	11,67*	11,67*	10,06

1. Las fuerzas nominales se basan en la norma SAE J1097.
2. El punto de carga es el gancho en la parte posterior de la cuchara.
3. * = Las cargas nominales se basan en la capacidad hidráulica.

4. Las cargas nominales que se muestran no superan el 75 % de las cargas de vuelco ni el 87 % de la capacidad hidráulica de izado.
5. Para obtener la capacidad de izado con cuchara, solo reste a los valores el peso actual de la cuchara.
6. Las configuraciones indicadas no reflejan necesariamente el equipamiento estándar de la máquina.

🏗️: Fuerza nominal
🏗️: Fuerza nominal en un lado o a 360°

DX500LCA-HD: Configuración estándar

Orugas estándar: 3900 mm – Pluma HD: 6300 mm – Brazo HD: 2900 mm – Sin cuchara – Zapata: 600 mm - Contrapeso: 11.100 kg Unidades: 1000 kg

A(m)	3	4,5	6	7,5	Izado máx.	A(m)
B(m)						
7,5						12,57*
6,0						12,57*
4,5						12,57*
3,0						12,57*
1,5						12,57*
o (Suelo)						12,57*
-1,5	25,15*	25,15*	27,18*	26,21*	20,10*	16,73
-3,0	29,17*	29,17*	22,35*	22,35*	17,12*	16,81

Opción 1

Orugas estándar: 3900 mm – Pluma HD: 6300 mm – Brazo HD: 2400 mm – Sin cuchara – Zapata: 600 mm - Contrapeso: 11.100 kg Unidades: 1000 kg

A(m)	3	4,5	6	7,5	Izado máx.	A(m)
B(m)						
7,5						13,94*
6,0						13,94*
4,5						13,94*
3,0						13,94*
1,5						13,94*
o (Suelo)						13,94*
-1,5						26,61*
-3,0						24,49*

Opción SLR

Orugas estándar: 3900 mm – Pluma: 11.000 mm – Brazo: 8000 mm – Sin cuchara – Zapata: 600 mm - Contrapeso: 11.100 kg Unidades: 1000 kg

A(m)	1,5	3	4,5	6	7,5	9	10,5	12	13,5	15	16,5	18	Izado máx.	A(m)
B(m)														
12													3,21*	3,21*
10,5													3,92*	3,92*
9													3,99*	3,99*
7,5													4,12*	4,12*
6													4,02*	4,02*
4,5													4,53*	4,53*
3,0													4,30*	4,30*
1,5													4,13*	4,13*
o (Suelo)													4,83*	4,83*
-1,5													5,25*	5,25*
-3,0													5,14*	5,14*
-4,5													4,49*	4,49*
-6													4,42*	4,42*
-7,5													4,37*	4,37*
-9													4,27*	4,27*
-10,5													4,2*	4,2*
-12													4,18*	4,18*
-13,5													4,01*	4,01*

1. Las fuerzas nominales se basan en la norma SAE J1097.
2. El punto de carga es el gancho en la parte posterior de la cuchara.
3. * = Las cargas nominales se basan en la capacidad hidráulica.

4. Las cargas nominales que se muestran no superan el 75 % de las cargas de vuelco ni el 87 % de la capacidad hidráulica de izado.
5. Para obtener la capacidad de izado con cuchara, solo reste a los valores el peso actual de la cuchara.
6. Las configuraciones indicadas no reflejan necesariamente el equipamiento estándar de la máquina.

🏗️: Fuerza nominal
🏗️: Fuerza nominal en un lado o a 360°

Rango de trabajo

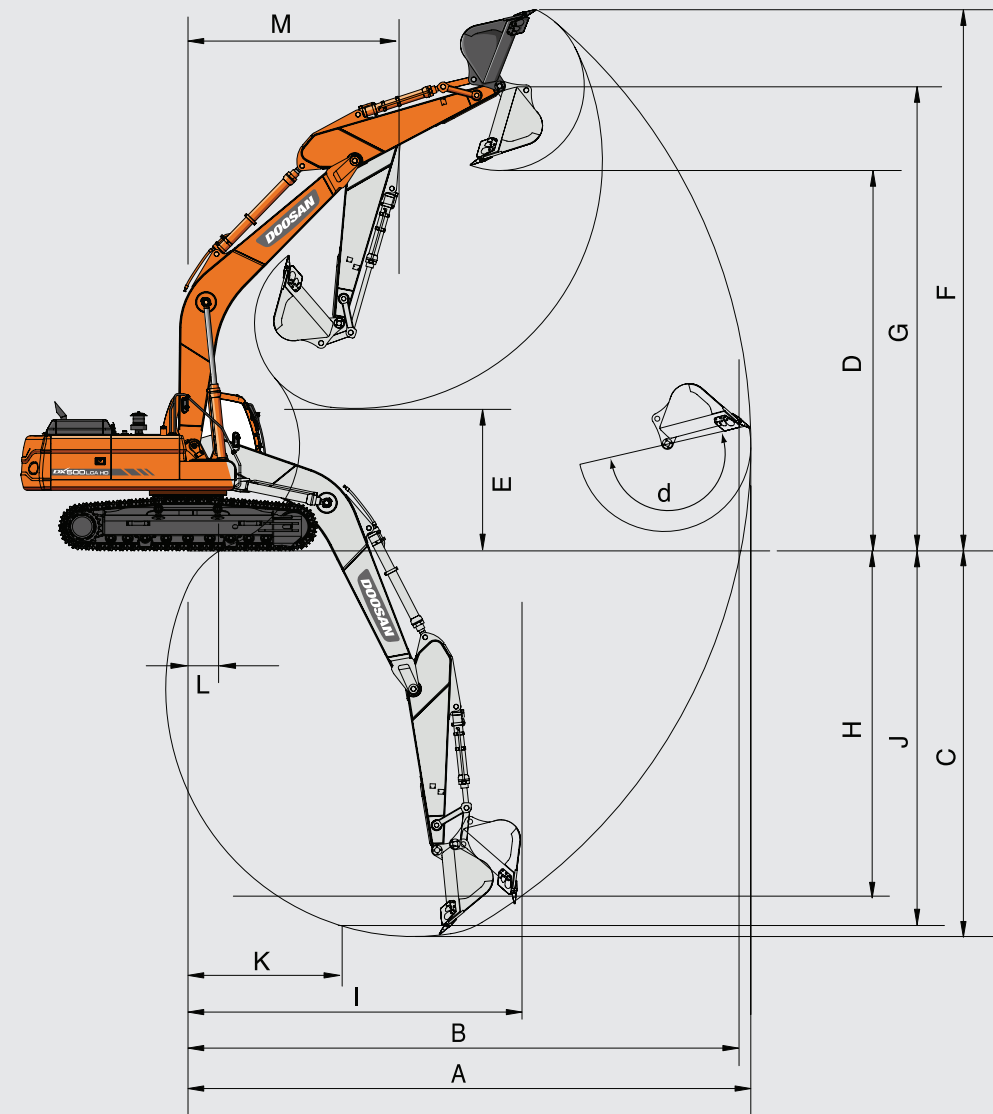

Rango de trabajo

	DX480LCA-HD					DX500LCA-HD				
	7100	7100	3980	3350	6300	6300	2400	8000	7100	
Longitud de la pluma, en mm										
Longitud del brazo, en mm	3350	2900	3980	3350	2900	2900	2400	8000	3350	
Capacidad de la cuchara, en m³	2,14	2,39	1,80	1,71	2,86	3,20	3,60	0,92	2,39	
Chasis inferior	Variable					Variable				
A. Máx. alcance de excavación, en mm	12.120	11.720	12.670	12.150	10.770	10.750	10.330	19.610	12.120	
B. Máx. alcance de excavación a nivel del suelo, en mm	11.870	11.460	12.430	11.900	10.480	10.460	10.030	19.460	11.870	
C. Máx. profundidad de excavación, en mm	7810	7360	8440	7850	6810	6770	6270	15.130	7810	
D. Altura máx. de descarga, en mm	7880	7730	8040	7850	6595	6720	6620	11.950	7880	
E. Altura mín. de descarga, en mm	3125	3580	2500	3110	2930	2950	3470	1980	3125	
F. Altura máx. de excavación, en mm	11.080	10.940	11.230	10.930	9720	9600	9460	14.520	11.080	
G. Altura máx. del pasador de la cuchara, en mm	9705	9560	9850	9720	8520	8520	8402	10.735	9705	
H. Profundidad máx. de la pared vertical, en mm	4410	4080	4964	5310	2920	1190	590	12.840	4410	
I. Radio máx. vertical, en mm	9970	9705	10.235	9319	9310	10.100	9840	9730	9970	
J. Profundidad de excavación máx. (nivel 8°), en mm	7675	7200	8320	7700	6610	6590	6070	15.020	7675	
k. Radio mín. línea 8°, en mm	2950	3935	3935	3935	3230	3215	3230	4930	3950	
L. Alcance mín. de excavación, en mm	880	2050	80	820	1140	1240	2060	270	880	
M. Radio mín. de giro, en mm	5170	5190	5140	5170	4750	4750	4780	6210	5170	
d. Ángulo de la cuchara (grados)	174	174	174	174	176	174	176	178	174	



Fábricas Doosan en el mundo

- Fábrica de Equipos Pesados
- Fábrica de equipos compactos
- Fábrica de Accesorios

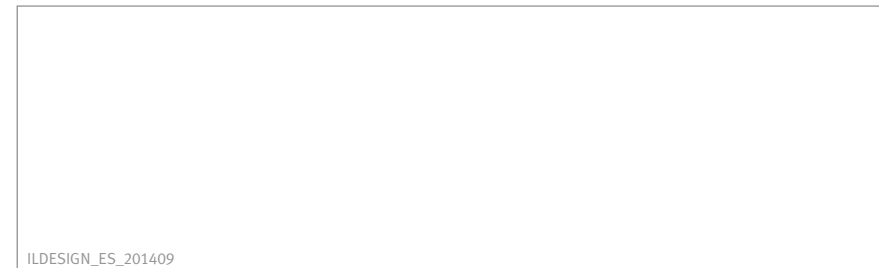

Oficina de Doosan Infracore en Corea
 27/F, Doosan Tower 18-12, Euljiro-6Ga, Jung-Gu
 Seúl 100-730 Corea
 Tel : 82 2 3398 8114

www.doosaninfracore.com/ce/

ILDESIGN_ES_201409

Los materiales y las especificaciones en el catálogo están sujetas a cambios sin preaviso.