



TEREX® | TRUCKS

TR100

DÚMPER RÍGIDO



Especificaciones

Carga útil máx.	91 t (100 toneladas)
Volumen, colmado	55,5 m ³ (72,6 yd ³)
Potencia bruta	783 kW (1.050 CV)
Peso bruto máximo	158 980 kg (350 490 lbs)

Características

- ▶ Su robusta cadena cinemática y su configuración de eje trasero proporcionan una tracción en las llantas y una fiabilidad excelentes en cualquier tramo del camino de acarreo
- ▶ Una superestructura de alta calidad con calentamiento de escape de serie garantiza una excelente retención y una descarga más limpia para una mayor productividad
- ▶ Cabina espaciosa y ergonómica para maximizar el confort y la productividad del operario
- ▶ Sistemas de transmisión y retardador de freno trasero de serie para garantizar un control más seguro y tiempos de ciclo más breves

ESPECIFICACIONES

MOTOR

Motor	Cummins KTA38-C
Tipo	Cuatro ciclos, emisión certificada, diésel de inyección directa, agua refrigerada, sistema de turboturboalimentación por aire
Cilindro/configuración	V12
Desplazamiento del pistón	37,8 litros (2 300 in ³)
Diámetro x carrera	159 x 159 mm (6,25 x 6,25 in.)
Potencia bruta	783 kW (1.050 CV) por 2 100 rpm
Potencia neta	727 kW (975 CV) por 2 100 rpm
Par motor máximo	4 631 Nm (3 515 lb ft) por 1 300 rpm
Potencia bruta medida	SAE J1995
Emisiones del motor	No certificado
Sistema eléctrico	Toma de tierra negativa de 24 voltios. 4 baterías de 12 voltios 210 Ah con interruptor de desconexión principal. 2 arrancadores eléctricos de 9 kW (12 CV). Puesta en marcha en punto muerto. Alternador de 70 A con regulador de tensión integral
Reducción electrónica de altitud	N/A

TRANSMISIÓN

Allison H8610AR automatic			
Control electrónico	CEC2		
Montaje: Montaje en el medio del bastidor para un acceso fácil, con convertidor del par, retardador hidráulico y engranaje planetario integrados.			
Control electrónico automático, con cambio suave. Activación automática de bloqueo en todas las velocidades.			
Velocidad (carga completa) km/h (mph)	Marcha	Marcha delantera	Marcha trasera
	1	8,2 (5,1)	6,0 (3,8)
	2	15,0 (9,3)	
	3	20,6 (12,8)	-
	4	26,5 (16,5)	-
	5	34,8 (21,6)	-
	6	47,6 (29,6)	-

EJES

Eje de gran rendimiento con ejes flotantes, diferencial de engranaje cónico en espiral de reducción simple y reducción planetaria en cada rueda.

	Estándar	Opción
Relación diferencial	2,16:1	2,16:1
Reducción planetaria	13,75:1	10,50:1
Reducción del tren de tracción total	29,70:1	22,68:1

SUSPENSIÓN

Parte delantera	Suspensión independiente de la rueda delantera con cilindros de nitrógeno y aceite autocontenidos de proporción variable fabricado por Terex Trucks.
Parte trasera	Cilindros de nitrógeno y aceite de proporción variable de Terex Trucks, con acoplamiento al soporte en pirámide y barra de estabilización lateral.
Carrera máxima del amortiguador delantero	235 mm (9,25 in.)
Carrera máxima del amortiguador trasero	175 mm (6,9 in.)
Oscilación máxima del eje trasero	± 7,0 deg.

DIRECCIÓN

Dirección hidrostática independiente con válvula de dirección de centro cerrado, acumulador y bomba del pistón para la compensación de la presión. El acumulador proporciona una dirección uniforme independientemente de la velocidad del motor. En caso de que el motor pierda potencia, el acumulador proporciona dirección de aproximadamente dos giros de tope a tope. El piloto de la presión baja advierte que la presión del sistema es inferior a 82 bar (1 190psi). La dirección cumple la normativa ISO 5010.

Ángulo de dirección del neumático máximo en grados	39 grados
Radio de giro SAE	12 230 mm (40-1 ft-in.)
Radio de giro útil	12 650 mm (41-6 ft-in.)

CHASIS

Rieles del bastidor de la sección de caja llena, parachoques delantero integrado, travesaño de bucle cerrado y tubos de árbol cardán de acero con una fuerza elástica de 290 MPa. Las conexiones del travesaño son de acero moldeado de 655 MPa (95 000 ibf/in²).

CAJÓN

Suelo longitudinal en "V" con refuerzos transversales integrados en la sección del cajón. El cajón se calienta con los gases de escape y descansa sobre soportes flexibles amortiguadores de impactos. Acero resistente a la abrasión de alta dureza Hardox (360-440 BHN) con un límite de elasticidad de 1 000 MPa (145 000 ibf/in²)

Grosor de la chapa:	Suelo	19 mm (0,75 in.)
	Lados y parte delantera	10 mm (0,39 in.)
Volumen:	Capac. rasa	41,6 m ³ (54,4 yd ³)
	Capac. colmada 2:1 (SAE)	55,5 m ³ (72,6 yd ³)

ELEVADOR

Entre los rieles del bastidor se han montado dos cilindros para la elevación del cajón. Los cilindros son de dos fases, con desconexión en la segunda fase. Control de suavidad al chasis y antivuelco sobre el centro.

Presión del sistema	190 bar (2 750 psi)	Subida (con carga)	16,3 segundos
Caudal de salida de la bomba	365 litros (97 gal)	Bajada	18 segundos

FRENOS

Control de sistema de frenos completamente hidráulico. La bomba de pistón de compensación de la presión montada en la transmisión proporciona presión hidráulica para los frenos y la dirección. Circuitos delantero y trasero independientes.

Cada circuito incorpora un acumulador de nitrógeno/hidráulico que almacena energía para proporcionar una respuesta de frenado rápida y suministro de emergencia.

Frenos delanteros tipo	Disco seco
Diámetro del freno delantero	965 mm (38 in.)
Área de guarnición de frenos delanteros	2 015 cm ² (320 in ²)
Frenos traseros tipo	Disco múltiple Terex Trucks refrigerado con aceite
Área de guarnición de frenos traseros	87 567 cm ² (13 573 in ²)
Estacionamiento	Frenos traseros aplicados mediante un muelle cargado a un pistón opuesto a la unidad de disco liberada hidráulicamente
Secundario	El pulsador del solenoide aplica los frenos de servicio y el de estacionamiento. Se aplica automáticamente al parar el motor. Los frenos cumplen la normativa ISO 3450.

La palanca de mando de los frenos de disco traseros o del retardador hidráulico en transmisión.

CAPACIDADES

Cárter del cigüeñal y filtros	134,0 litros (35,4 gal)
Transmisión y filtros	100 litros (26,0 gal)
Sistema de refrigeración	304,0 litros (80,3 gal)
Depósito de combustible	1.275,0 litros (336,8 gal)
Depósito hidráulico de la dirección	61,0 litros (16,1 gal)
Sistema hidráulico de la dirección (total)	72,0 litros (19,0 gal)
Depósito hidráulico del cajón	297,0 litros (78,5 gal)
Sistema de refrigeración de freno e hidráulico del cajón (total)	557,0 litros (147,1 gal)
Planetarios (total)	57,0 litros (15,1 gal)
Diferencial	61,0 litros (16,1 gal)
Amortiguadores delanteros (cada uno)	27,0 litros (7,1 gal)
Amortiguadores traseros (cada uno)	18,0 litros (4,8 gal)
Toma de fuerza	1,5 litros (0,4 gal)

PESOS

Chasis con elevadores	53 240 kg (117 375 lbs)
Cajón estándar	15 020 kg (33 115 lbs)
Peso neto	68 260 kg (150 490 lbs)
Carga útil máx.	90 720 kg (200 000 lbs)
Peso bruto máximo*	158 980 kg (350 490 lbs)
Distribución del peso (ejes)	DEL / TRAS
Vacío	49 % / 51 %
Con carga	34 % / 66 %

* Peso bruto máximo permitido del vehículo con las opciones, los accesorios, el depósito de combustible lleno y la carga útil.

DATOS DEL RENDIMIENTO

TR100

Gráficos basados en resistencia al rodamiento de 2 %

CAPACIDAD PARA SUBIR PENDIENTES RETARDO

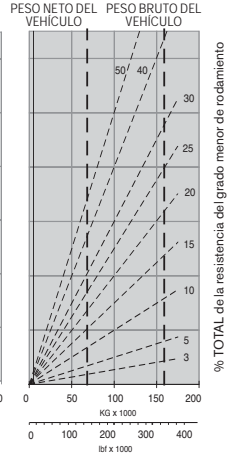
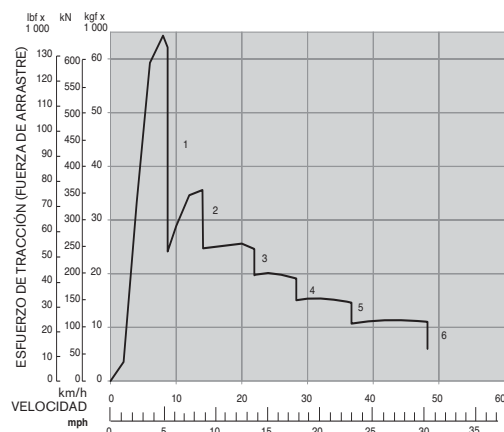
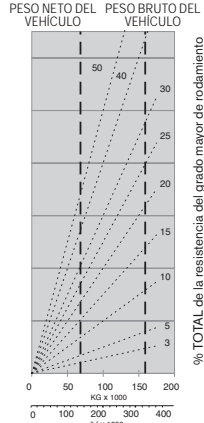
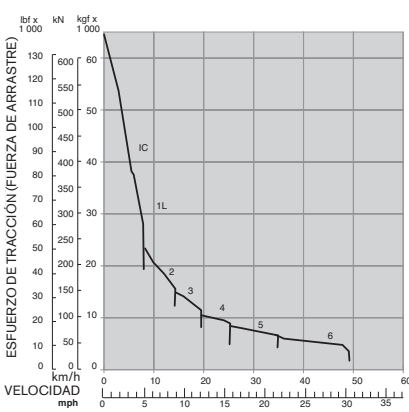

Instrucciones: Localice la intersección del peso del vehículo cruzada con la línea de porcentaje de resistencia para determinar la máxima marcha conseguida, y luego lea abajo la velocidad del vehículo.

DIMENSIONES

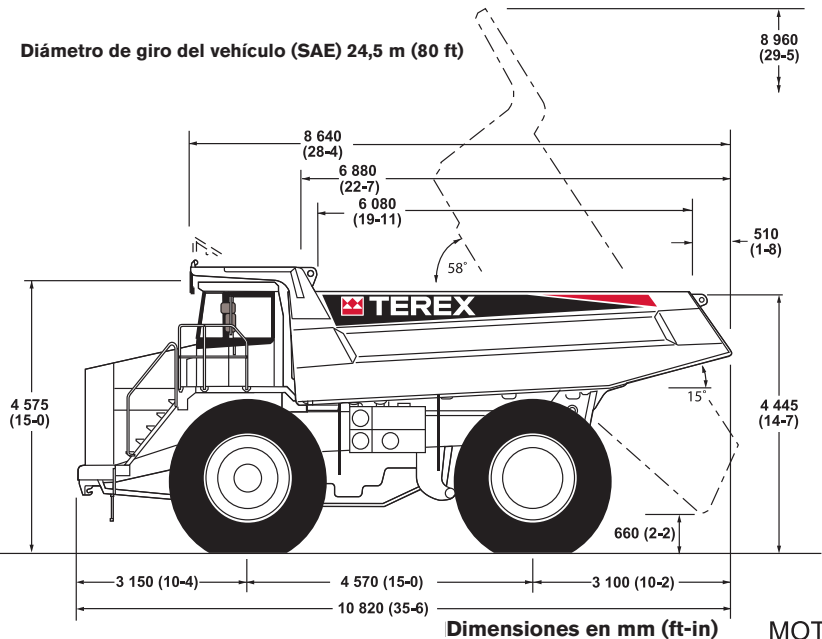
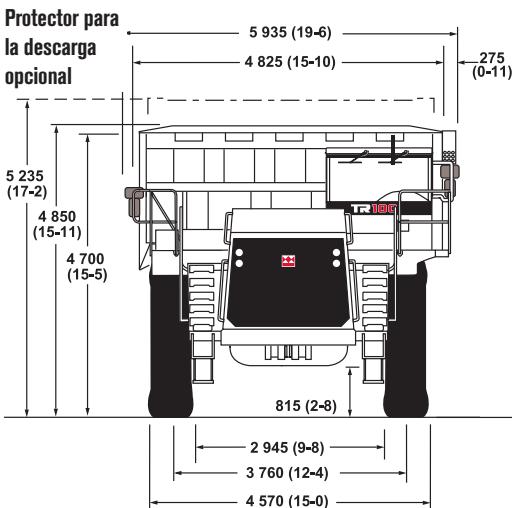
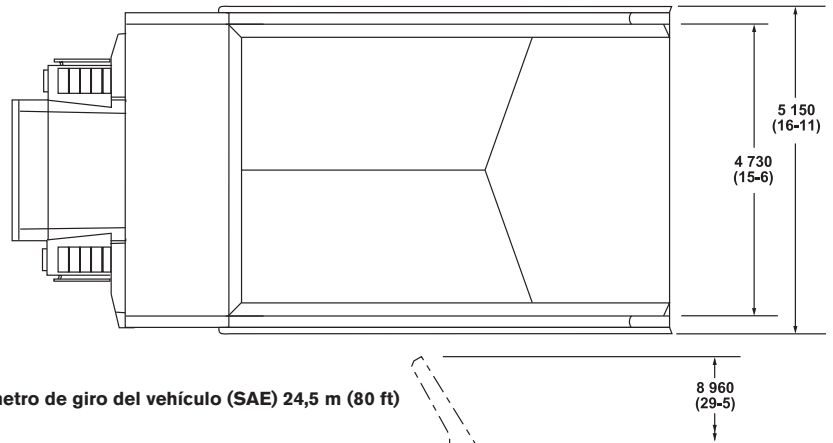
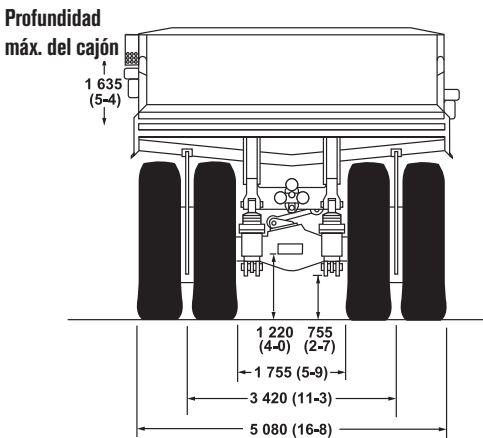

Dimensiones en mm (ft-in)

MOT02252

ESPECIFICACIÓN ESTÁNDAR

CABINA

2 puertas	Elevación eléctrica (izq.)
Aire acondicionado	Cámara retroproyectora con monitor a color
Control de elevación del cajón servoasistido	Protección de cabina y cajón contravolcado ROPS, SAE J1040
Reproductor de CD/Radio	Suspensión neumática, asiento del operador
Soporte para vasos	Cinturón de asiento, operador con arnés con 4 puntos de sujeción
Protección FOPS, ISO 3449/SAE J231	Asiento del instructor
Calefactor/desnebulizador	Volante acolchado e inclinado
Bocina	Compartimento de almacenaje
Aislante termal y acústico	Parasol
Iluminación interior	Cristales tintados
Espejos	Limpiaparabrisas y lavaparabrisas
Puerto de potencia de 24 V y 12 V	

INDICADORES

Temperatura del líquido refrigerante	Cuentakilómetros
Presión de aceite del motor	Velocímetro
Nivel de combustible	Tacómetro
Contador de horas	Temperatura del aceite de la transmisión

LUCES INDICADORAS DE ADVERTENCIA

Restricción del filtro de aire	Revoluciones excesivas del motor
Indicador de restricción del filtro de aire	Parada del motor
Carga del alternador	Luces de carretera
Basculante elevado	Convertidor de entrada
Alta temperatura del aceite refrigerante de frenos	Freno de aparcamiento
Baja presión de los frenos delanteros	Retardador activo
Baja presión de los frenos traseros	Nivel bajo de aceite del depósito de dirección y freno
Indicador de dirección	Restricción del filtro de dirección
Comprobación del motor	Baja presión de la dirección
Nivel del líquido refrigerante del motor	Comprobación de la transmisión
Temperatura del refrigerante del motor	Restricción del filtro de aceite de transmisión
Presión de aceite del motor	Alta temperatura del aceite de transmisión

ALARMAS ACÚSTICAS

Baja presión de los frenos delanteros	Baja presión de los frenos traseros
Baja presión de la dirección	

SISTEMA DE FRENADO

Reductor de la presión de frenado delantero de un 50 %	Retardador del freno (trasero)
Discos de frenos secos delanteros	Refrigerado con aceite OCDB
Circuitos dobles accionados hidráulicamente	Disco múltiple refrigerado con aceite (trasero)
Sistema de reducción de presión del freno delantero	Freno de estacionamiento integral en la unidad de frenos traseros

MOTOR

Carga de aire refrigerante	Filtro del combustible/separador del agua
Filtro de aire con prefiltro	Protector del cárter
Ventilador de transmisión directa	

TRANSMISIÓN

Bloqueo de la elevación trasera del cajón	Bloqueo del punto muerto
Inhibidor de cambio de elevación del cajón	Selección de modo de ahorro y de potencia
Inhibidor de reducción de marcha	Gestión del cambio de energía
Inhibidor de cambio de obstrucción del filtro	Selección de conducción de emergencia y comprobación de fijación
Retardador hidráulico	Protector del cárter

SISTEMA ELÉCTRICO

Alternador, 70 A	Diagnóstico del motor/transmisión en cabina
4 baterías de 12 V, 210 Ah	Alarma de marcha atrás
Interruptor principal de la batería, accionado eléctricamente	Luces de marcha atrás (doble)
Indicadores de dirección y luces de advertencia	Luces laterales, traseras, de parada y luz de marcha atrás
Luces delanteras	Luces laterales, traseras, de parada (LED)

CAJÓN

Indicador de descenso del cajón	Protectores de neumático
Calentado por el escape	Pasadores de bloqueo de seguridad
Guardabarros	Extractores de roca
Protección del operador del lado izquierdo	Protección del operador del lado derecho

OTROS

Puntos de diagnóstico de prueba de presión	Pasamanos en el parachoques
Silenciador del escape	Puntos de remolque, frontal y trasero

OPCIONES

DIVERSOS

Alternador, 100A	Escape directo
Kit de manguera Arctic	Caja de seguridad de aislante del nivel del suelo
Sistema automático de lubricación	Interruptor de aislante del nivel del suelo
Receptáculo de arranque auxiliar	Kit de herramientas
Luz de señalización parpadeante	Luces delanteras HiD
Luz de señalización giratoria	Espejos calefactados
Placas de revestimiento del cajón	Kit de drenaje del aceite
Placas de revestimiento del cajón y protectores del riel superior	Monitorización de carga útil
Extensiones laterales del cajón - 200 mm	Planetario - relación del alternador (10,5:1)
Protección contra vuelcos del cajón	Conjunto de luces traseras LED con alarma de marcha atrás de banda ancha
Señal acústica de elevación del cajón	Luz de marcha atrás parpadeante
Sistema de cámara - vista del lado derecho	Embrague del ventilador Rockford
Asiento deluxe opcional de gran resistencia	Cinturón de seguridad de regazo
Diferencial de tracción diagonal	Kit de luces de servicio LED
Sistema de protección - revoluciones excesivas del motor	Bloqueo de arranque con freno de estacionamiento
Repostaje rápido por el parachoques montado	Kit de alumbrado de peldaños
Instalación de repostaje rápido	Guardabarros de peldaños
Sistema de supresión de incendios	Instalación de luces de trabajo (2 luces delanteras)

www.terextrucks.com

Fecha efectiva: Diciembre 2014. Las especificaciones de productos y los precios pueden sufrir cambios sin aviso previo ni obligación. Las fotografías o dibujos de este documento tienen un fin meramente ilustrativo. Consulte el correspondiente manual de instrucciones del operario para más información sobre el uso correcto de este equipamiento. El hecho de no respetar el manual del operador correspondiente al utilizar el equipo, o actuar de forma irresponsable, puede suponer lesiones graves o fatales. La única garantía aplicable a nuestro equipamiento es la garantía estándar entregada por escrito aplicable a cada producto y venta y Terex Trucks no ofrece ningún otro tipo de garantía, implícita ni explícita. © 2015 Terex Trucks.

Nº de pedido: RDT_TR100_02_15_ES
TEL-PLS-7

Terex Equipment Ltd

Newhouse Industrial Estate, Motherwell, ML1 5RY
Tel: +44 (0) 1698 732121 Fax : +44 (0) 1698 734046
www.terextrucks.com



TEREX | TRUCKS